



CZeseed

Jsme specialisté na  
**elektrické stroje**

# VOLVO

## EC18 ELECTRIC

Elektrické pásové rypadlo



# EC18 ELECTRIC

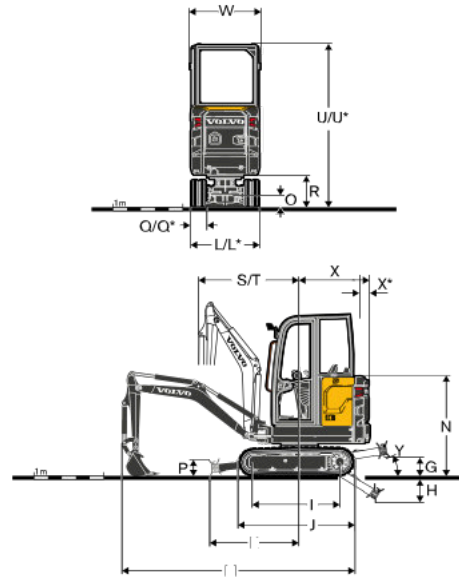
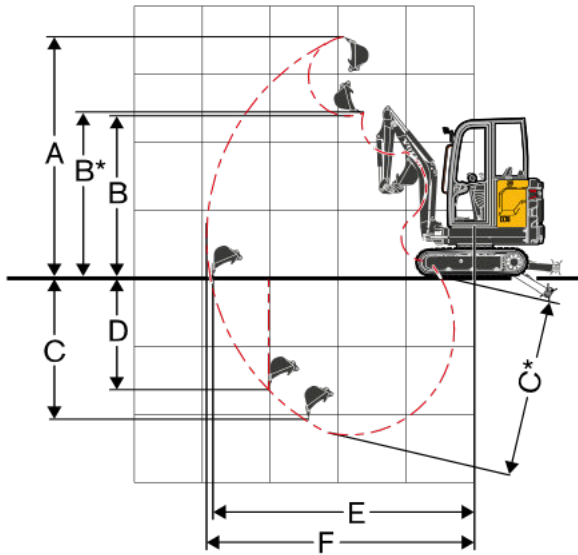

až 5 h provozu

nízké provozní náklady

nízká hluchost

nulové lokální emise

**10** druhů přídavných zařízení

## Technická specifikace

### Standardní výbava

- Lithium-iontová baterie 48V/20 kWh
- Integrovaná nabíječka do zásuvky nebo wallboxu
- Funkce automatického volnoběhu a automatického vypnutí na elektromotoru
- Automatický dvourychlostní pojezd
- Automatické dvourychlostní pojezdové hydromotory s redukčními převody
- Spodní rolny a napínací kolo mazané na celou životnost
- Centrální mazací body otoče a kuličkových ložisek
- Radiální pístový hydr. motor s přímým vnitřním záběrem
- Tlumení válce výložníku při koncovém zdvihu (nahoru)
- Hlavní řídicí ventil pro sdílení průtoku a snímání zatížení
- Chladič oleje
- Robustní snímatelné kryty hydromotorů a otoče
- Břit 400 HB na radlici
- Nastavení průtoků příslušenství
- Kládíkový a nůžkový ventil
- Kabina FOPS, TOPS, ROPS s topením
- 5" LCD displej s denním a nočním režimem
- 3 pracovní režimy STANDARD & ECO & POWER

### Možnosti

- Externí rychlá nabíječka 9,6 kW nebo 17,3 kW
- Změna způsobu ovládání ISO / SAE
- Paket Full LED pracovních světlometů
- Bezpečnostní ventil hydrauliky výložníku, násady a radlice
- Přídavné protizávaží
- Gumové nebo ocelové pásy 230 mm
- Hydraulický odtok pro příslušenství
- Druhý přídavný hydraulický okruh
- Krátká násada 950 mm
- Dlouhá násada 1150 mm
- Mechanický rychloupínač Volvo, Lehnhoff
- Hydraulický rychloupínač typu S

### Rozměry

Násada	ECR25 Electric	
	950 mm	1150 mm
A Maximální výška řezu	3 439 mm	3 582 mm
B Maximální výšpňná výška	2 444 mm	2 588 mm
B* Maximální světla výška lopaty	2 482 mm	2 625 mm
C Hloubkový dosah	2 234 mm	2 434 mm
C* Maximální hloubkový dosah	2 500 mm	2 700 mm
D Maximální hloubkový dosah při svislé stěně	1 898 mm	2 091 mm
E Maximální dosah na úrovni země	3 800 mm	3 993 mm
G Nejvyšší poloha radlice - <b>krátký břit</b>		225 mm
		267 mm
H Nejnižší poloha radlice - <b>krátký břit</b>		296 mm
		386 mm
J Délka pásu		1 620 mm
K Radlice, maximální dosah na úrovni země - <b>krátký břit</b>		1 082 mm
		1 272 mm
L Celková šířka s 300 mm gumovými pásy - <b>Min</b>		995 mm
M Přepravní délka	3 550 mm	3 431 mm
M* Přepravní délka (spuštěné rameno) - <b>krátký břit</b>	3 810 mm	3 824 mm
	4 000 mm	4 014 mm
P Výška radlice		231 mm
Q Šířka pásu (guma)		230 mm
Q(1) Šířka pásu (ocel)		230 mm
R Světla výška k nástavbě		456 mm
S Přední poloměr otáčení	1 455 mm	1 476 mm
T Přední poloměr otáčení s maximálním odsazením	1 181 mm	1 184 mm
U Celková výška kabiny		2 334 mm
U* Celková výška vrchlíku		2 298 mm
X Zadní poloměr otáčení		1 018 mm
X* Zadní převis za pásy		342 mm
β1 Maximální odsazení výložníku doprava		419 mm
β2 Maximální odsazení výložníku doleva		525 mm

†: Varianta

### Motory

Typ elektromotoru	synchronní
Maximální výkon elektromotoru	18 kW
Nominální výkon elektromotoru	12,5 kW

### Hydraulika

Tlak hydraulického oleje	170 Bar
Průtok hydraulického čerpadla	34 l/min
Průtok pro přídavné zařízení	30 l/min

### Hmotnosti

Provozní hmotnost dle ISO 6016	1 955 kg
Přepravní hmotnost	1 880 kg

Partneři



Autorizovaný prodej a servis

+420 778 710 964

support@czeseed.com

● czeseed.com

