



CZeseed

Jsme specialisté na  
**elektrické stroje**

# **VOLVO**

## **L20 ELECTRIC**

Elektrický kloubový nakladač



# L20 ELECTRIC

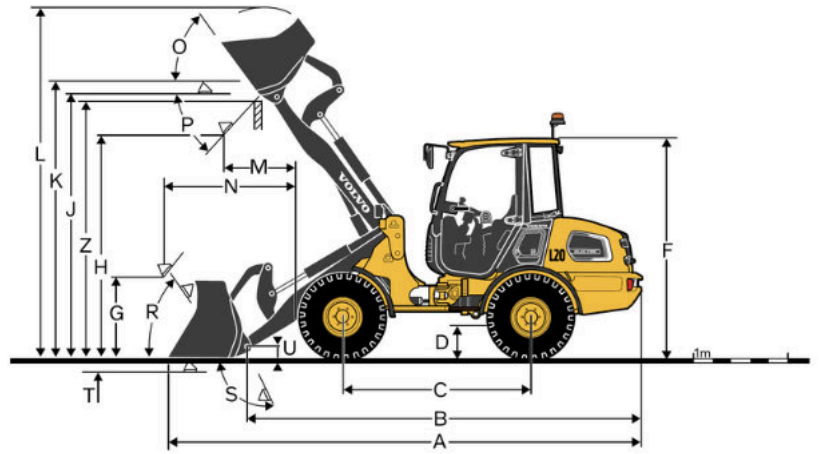
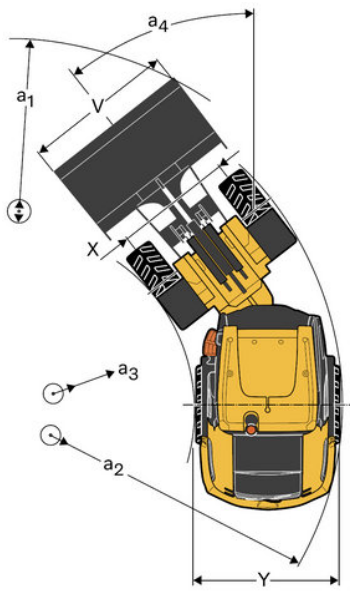

až 8 h provozu

nízké provozní náklady

nízká hlukost

nulové lokální emise

10 druhů přídatných zařízení

## Technická specifikace

### Standardní výbava

- Lithium-iontová baterie 48V/33 kWh
- Integrovaná nabíječka 6 kW do zásuvky nebo wallboxu s dobou nabíjení min. 5 h (0-100%)
- Stálý pohon 4x4
- Uzávěrky obou náprav s elektrickou park. brzdou
- P Kinematika
- 3. hydraulický okruh
- Přednastavené pracovní režimy pro různé aplikace
- Uzavřená kabina ROPS/FOPS s topením
- Elektroproporcionální joystick vč. 3. funkce
- 5 palcový barevný LCD displej
- Full LED osvětlení pro pohyb na pozemních komunikacích
- Pracovní Full LED světla (2+2)
- Hydraulické rychloupínání P-kinematiky
- Tažné zařízení

### Možnosti

- Lithium-iontová baterie 48V/ 40 kWh
- Externí rychlá nabíječka IP54 17,3 kW (0-100% za 2h)
- Externí rychlá nabíječka IP21 9,6 nebo 17,3 kW (3,5 nebo 2 h)
- Různé varianty pneumatik 335, 340, 365, 405 R18
- Systém odpružení výložníku
- Vratka oleje přídatné funkce přes filtr
- 4. hydraulický okruh (z 3. funkce)
- Pojistné hydraulické zámky
- Varianty vratek oleje přímo do nádrže nebo přes filtr
- Ochrana osvětlení
- Různé varianty upínačů
- Programovatelné topení kabiny

### Hmotnosti

Provozní hmotnost dle ISO 6016	4 550 kg
Celková hmotnost	6 075 kg

### Obecné

Typ lopaty L20 Electric s P-Kinematikou a s pneumatikami 335/80R18

	Všeobecné použití		Lehký materiál	4 v 1	
Kapacita navršená	0,8	0,9	1,2	0,65	m <sup>3</sup>
Hustota materiálu	1900	1 700	1 200	2 100	kg/m <sup>3</sup>
Statické klopné zatížení, v přímém směru (ISO 14397)	3 450	3 500	3 300	3 450	kg
Statické klopné zatížení, plné zatočení 38° (ISO 14397)	3 050	3 100	2 950	3 050	kg
Hydraulická nosnost, max.	35	34	34	33	mm
Vylamovací síla	35	34	28	40	mm
A Celková délka	5 120	5 300	5 300	5 035	mm
L Výška zdvihu, max.	4 170	4 175	4 300	4 060	mm
V Šířka lopaty	1 650	1 800	1 800	1 650	mm
a <sub>1</sub> Vnější poloměr otáčení	8 390	8 540	8 550	8 340	mm
T Hloubka kopání	45	45	40	70	mm
H Výška sklopení, 45°	2 350	2 340	2 340	2 400	mm
M Dosah při max. výšce	800	810	810	690	mm
N dosah, max.	1 630	1 640	1 640	1 520	mm
Provozní hmotnost	4 550	4 600	4 700	4 700	kg

### L20 Electric P-Kinematika

Údaje s paletizačními vidlemi - těžiště 500 mm



Klopné zatížení, plné zatočení (ISO / DIS)	2 250 kg
Užitečné zatížení podle EN 474-3, 60/80 %	1 350 / 1 800 kg

### Motory

Typ hnacího motoru	indukční
Výkon hnacího motoru	22 kW
Typ motoru pracovní hydrauliky	synchronní
Výkon motoru pracovní hydrauliky	14 kW

### Hydraulika

Tlak hydraulického oleje	200 Bar
Průtok hydraulického čerpadla	55 l/min
Tlak 3. hydraulického okruhu	175 Bar

### ROZMĚRY

L20 Electric s P-Kinematikou a pneumatikami 335/80 R18

B	4 280 mm
C	2 050 mm
D	290 mm
F	2 480 mm
G	690 mm
J	2 980 mm
K	3 140 mm
O	56°
P	42°
R	56°
S	65°
U	145 mm
X	1 300 mm
Y	1 635 mm
Z	2 905 mm
a <sub>3</sub>	2 100 mm
a <sub>2</sub>	3 890 mm
a <sub>4</sub>	±38°

Partneři



Autorizovaný prodej a servis

+420 778 710 964

support@czeseed.com

● czeseed.com

