



CZeseed

Jsme specialisté na  
**elektrické stroje**

# **VOLVO**

## **L25 ELECTRIC**

Elektrický kloubový nakladač



# L25 ELECTRIC

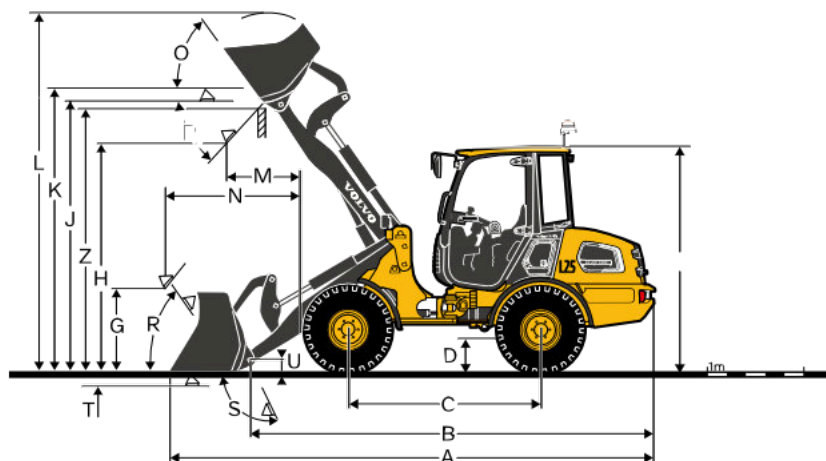
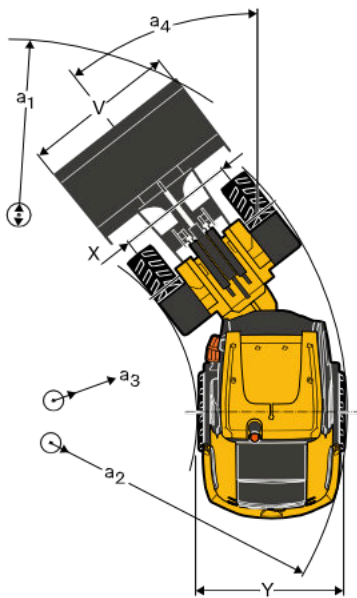

až 8 h provozu

nízké provozní náklady

nízká hloučnost

nulové lokální emise

10 druhů přídatných zařízení

## Technická specifikace

### Standardní výbava

- Lithium-iontová baterie 48V/40 kWh
- Integrovaná nabíječka 6 kW do zásuvky nebo wallboxu s dobou nabíjení min. 6 h (0-100%)
- Stálý pohon 4x4
- Uzávěrky obou náprav s elektrickou park. brzdou
- Z Kinematika
- 3. hydraulický okruh
- Přednastavené pracovní režimy pro různé aplikace
- Uzavřená kabina ROPS/FOPS s topením
- Elektroproporcionální joystick vč. 3. funkce
- 5 palcový barevný LCD displej
- Full LED osvětlení pro pohyb na pozemních komunikacích
- Pracovní Full LED světla (2+2)
- Hydraulické rychloupínání P-kinematiky
- Tažné zařízení

### Možnosti

- Externí rychlá nabíječka IP54 17,3 kW (0-100% za 2h)
- Externí rychlá nabíječka IP21 9,6 nebo 17,3 kW (3,5 nebo 2 h)
- Různé varianty pneumatik 335, 340, 365, 405 R18
- Systém odpružení výložníku
- Vratka oleje předavné funkce přes filtr
- 4. hydraulický okruh (z 3. funkce)
- Pojistné hydraulické zámky
- Hydraulické rychloupínání Z-kinematiky
- P Kinematika
- Ochrana osvětlení
- Různé varianty upínačů
- Programovatelné topení kabiny

### Hmotnosti

Provozní hmotnost dle ISO 6016	5 270 kg
Celková hmotnost	6 945 kg

### Obecné

Typ lopaty L25 Electric se Z-Kinematikou a pneumatikami 335/80 R 18

	Všeobecné použití		Lehký materiál	4 v 1	
Kapacita navršená	0,9	1,0	1,2	0,8	m <sup>3</sup>
Hustota materiálu	1 800	1 600	1 300	1 900	kg/m <sup>3</sup>
Statické klopné zatížení, rovné	3 750	3 700	3 600	3 450	kg
Statické klopné zatížení, plné zatočení 38° (ISO 14397)	3 350	3 300	3 250	3 100	kg
Hydraulická nosnost, max.	55	54,2	52,8	51,5	kN
Vylamovací síla	54,5	47,5	42	51,5	kN
<b>A</b> Celková délka	5 445	5 375	5 480	5 480	mm
<b>L</b> Výška zdvihu, max.	4 125	4 170	4 260	4 080	mm
<b>V</b> Šířka lopaty	1 800	1 800	1 800	1 800	mm
<b>a</b> 1 Vnější poloměr otáčení	8 875	8 780	8 840	8 895	mm
<b>T</b> Hloubka kopání	100	100	100	105	mm
<b>H</b> Výška sklopení, 45°	2 495	2 425	2 355	2 470	mm
<b>M</b> Dosah při max. výšce	750	825	905	775	mm
<b>N</b> dosah, max.	1 525	1 600	1 675	1 545	mm
Provozní hmotnost	5270	5270	5310	5450	kg

### L25 Electric Z-kinematika

Údaje s paletizačními vidlemi - těžiště 500 mm

Klopné zatížení, plné zatočení (ISO / DIS)	kg	2 500
Užitečné zatížení podle EN 474-3, 60/80 %	kg	1 500 / 2 000

### Motory

Typ hnacího motoru	indukční
Výkon hnacího motoru	22 kW
Typ motoru pracovní hydrauliky	synchronní
Výkon motoru pracovní hydrauliky	14 kW

### Hydraulika

Tlak hydraulického oleje	230 Bar
Průtok hydraulického čerpadla	55 l/min
Tlak 3. hydraulického okruhu	175 Bar

### ROZMĚRY

L25 Electric s Z Kinematikou a pneumatikami 335/80 R18

<b>B</b>	4 470 mm
<b>C</b>	2 125 mm
<b>D</b>	310 mm
<b>F</b>	2 480 mm
<b>G</b>	850 mm
<b>J</b>	2 970 mm
<b>K</b>	3 170 mm
<b>O</b>	70°
<b>P</b>	45°
<b>R</b>	50°
<b>S</b>	96°
<b>U</b>	200
<b>X</b>	1 410 mm
<b>Y</b>	1 740 mm
<b>Z</b>	2 880 mm
<b>a<sub>3</sub></b>	3 935 mm
<b>a<sub>2</sub></b>	2 155 mm
<b>a<sub>4</sub></b>	±38°

Partneři



**Autorizovaný prodej a servis**

+420 778 710 964

support@czeseed.com

czeseed.com

